

第5回 高松市卓球協会長杯ラージボール卓球大会

☆混合ダブルス X (合計年齢134才以下の部)

日時：令和5年10月9日(月)

会場：高松市西部運動センター体育館

主催：高松市卓球協会

後援：高松市・高松市スポーツ協会

四国新聞社・日本卓球株式会社

1・2コート

予選Aリーグ	1	2	3	4	得点	順位
1 沖野・鶴川 (鬼無体協)		2—0	0—2	2—0	5	2
2 花房・割石 (鬼無体協)	0—2		0—2	2—0	4	3
3 林・増野 (横山クラブ)	2—0	2—0		2—0	6	1
4 荒井・富田 (綾川体協)	0—2	0—2	0—2		3	4

3コート

予選Bリーグ	1	2	3	得点	順位
1 戸田・橋本 (鬼無体協)		2—1	2—1	4	1
2 高橋・松田 (花梨クラブ)	1—2		2—0	3	2
3 北浜・石尾 (横山クラブ)	1—2	0—2		2	3

4コート

予選Cリーグ	1	2	3	得点	順位
1 綾田・真鍋 (鬼無体協)		1—2	0—2	2	3
2 岩佐・高橋 (香川県庁)	2—1		1—2	3	2
3 真鍋・横山 (卓窓会)	2—0	2—1		4	1

決勝 1・2位トーナメント

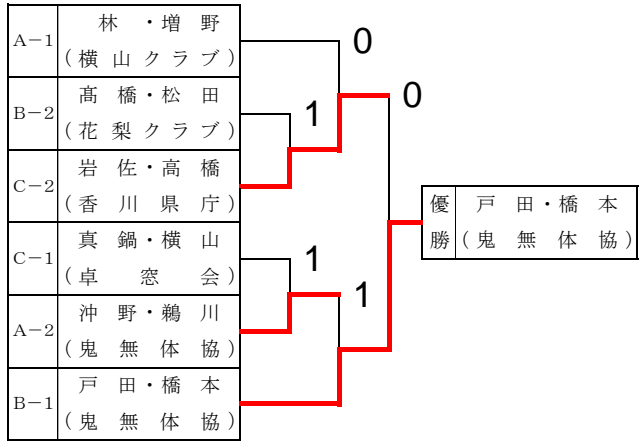

決勝記録

岩佐・高橋 (香川県庁)	0	10—12 7—11	2	優勝 (鬼無体協) 戸田・橋本
-----------------	---	---------------	---	--------------------

決勝 3・4位トーナメント

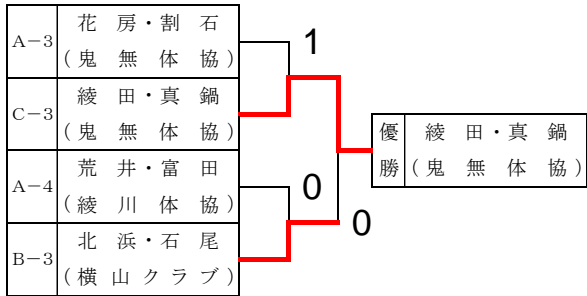

(注) 1. 予選リーグの1位と2位が決勝トーナメントへ進出する。

2. リーグ戦の試合順序は次の通りとする。

3組の場合 ①2-3 ②1-3 ③1-2

4組の場合 ①1-4・2-3 ②1-3・2-4 ③1-2・3-4

3. 別紙のリーグ戦表を利用して、得点まで記録しておくこと。

☆混合ダブルス Y (合計年齢135~144才の部)

決勝 1・2位トーナメント

予選Aリーグ	1	2	3	得点	順位
1 星加・樋本 (横山クラブ)		2—0	2—0	4	1
2 柏・穴吹 (高松卓愛クラブ)	0—2		2—0	3	2
3 山川・長谷川 (綾川体協)	0—2	0—2		2	3

8コート

予選Bリーグ	1	2	3	得点	順位
1 川西・山崎 (卓窓会)		2—0	2—0	4	1
2 細川・安部 (綾川体協)	0—2		1—2	2	3
3 酒井・香西 (ハナミズキ)	0—2	2—1		3	2

9コート

予選Cリーグ	1	2	3	得点	順位
1 豊嶋・杉村 (高松卓愛クラブ)		2—0	2—1	4	1
2 多田・上枝 (卓窓会)	0—2		2—0	3	2
3 若杉・米田 (香川 昴)	1—2	0—2		2	3

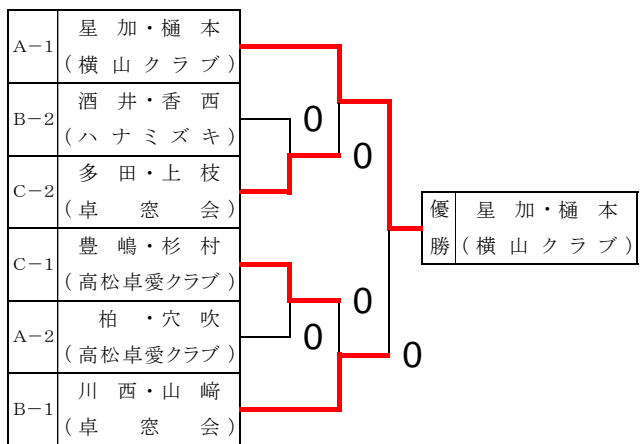

決勝記録

星加・樋本 (横山クラブ)	2	11—2 11—9	0	優勝 (卓窓会) 川西・山崎
------------------	---	--------------	---	-------------------

決勝 3位トーナメント

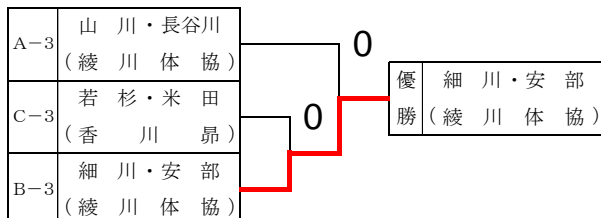

第5回 高松市卓球協会長杯ラージボール卓球大会

日 時：令和5年10月9日(月)

☆混合ダブルス Z (合計年齢145才以上の部)

会 場：高松市西部運動センター体育館

主 催：高松市卓球協会

後 援：高松市・高松市スポーツ協会

決勝 1・2位トーナメント

四国新聞社・日本卓球株式会社

10コート

予選リーグ	1	2	3	得点	順位
1	横山・藤村 (横山クラブ)	2—0	2—0	4	1
2	豊島・大西 (卓窓会)	0—2	2—1	3	2
3	詫間・詫間 (国分寺シニア)	0—2	1—2	2	3

11コート

予選リーグ	1	2	3	得点	順位
1	松本・栗野 (高松卓愛クラブ)	2—0	2—0	4	1
2	谷澤・富家 (綾川体協)	0—2	2—0	3	2
3	宮脇・穴吹 (卓窓会)	0—2	0—2	2	3

12コート

予選リーグ	1	2	3	得点	順位
1	竹内・藤澤 (ハナミズキ)	2—0	2—0	4	1
2	鶴尾・鶴尾 (高松卓愛クラブ)	0—2	2—0	3	2
3	瀧・山上 (卓窓会)	0—2	0—2	2	3

13コート

予選リーグ	1	2	3	得点	順位
1	秋野・大野 (国分寺シニア)	2—0	2—0	4	1
2	松本・前田 (卓窓会)	0—2	0—2	2	3
3	香川・原 (綾川体協)	0—2	2—0	3	2

14コート

予選リーグ	1	2	3	得点	順位
1	山下・加藤 (卓窓会)	2—0	2—0	4	1
2	山口・山口 (国分寺シニア)	0—2	2—0	3	2
3	小笠原・多田 (綾川体協)	0—2	0—2	2	3

15コート

予選リーグ	1	2	3	得点	順位
1	三好・梶原 (卓窓会)	2—1	2—1	4	1
2	小川・寺岡 (国分寺シニア)	1—2	2—1	3	2
3	菊島・三好 (高松卓愛クラブ)	1—2	1—2	2	3

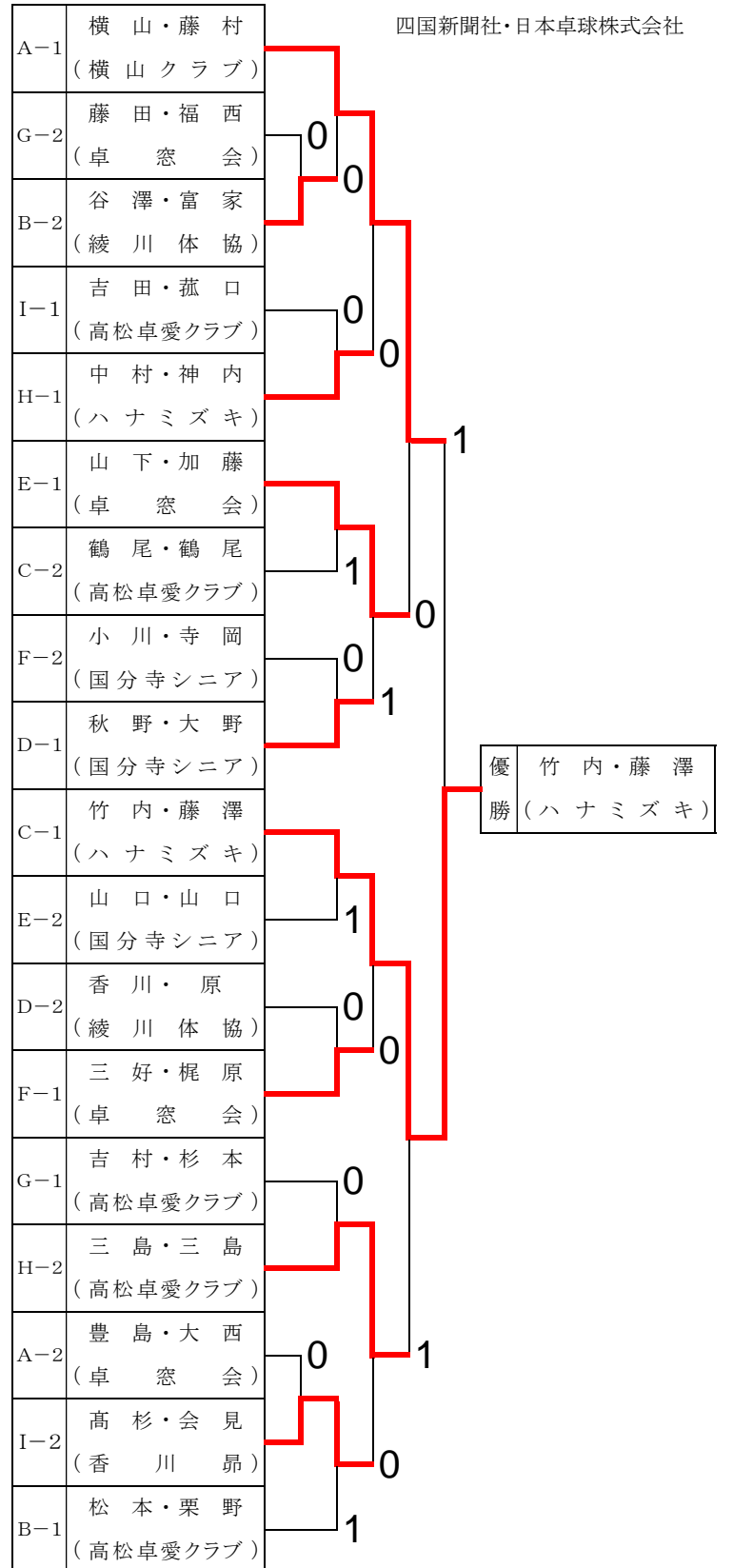

決勝記録

横山・藤村 (横山クラブ)	1	8—11 11—6 9—11	2	竹内・藤澤 (ハナミズキ)
------------------	---	----------------------	---	------------------

(注) 1. 予選リーグの1位と2位が決勝トーナメントに進出する。

2. リーグ戦の試合順序は次の通りとする。

①2—3 ②1—3 ③1—2

3. 別紙のリーグ戦表を利用して、得点まで記録しておくこと。

16コート

予選Gリーグ		1	2	3	得点	順位
1	吉村・杉本 (高松卓愛クラブ)		2—0	2—0	4	1
2	奥山・村山 (綾川体協)	0—2		1—2	2	3
3	藤田・福西 (卓窓会)	0—2	2—1		3	2

17コート

予選Hリーグ		1	2	3	得点	順位
1	三島・三島 (高松卓愛クラブ)		0—2	2—1	3	2
2	中村・神内 (ハナミズキ)	2—0		2—1	4	1
3	宮川・川西 (卓窓会)	1—2	1—2		2	3

18コート

予選Iリーグ		1	2	3	得点	順位
1	高杉・会見 (香川昴)		0—2	2—0	3	2
2	吉田・菰口 (高松卓愛クラブ)	2—0		2—0	4	1
3	田岡・田岡 (卓窓会)	0—2	0—2		2	3

決勝 3位トーナメント

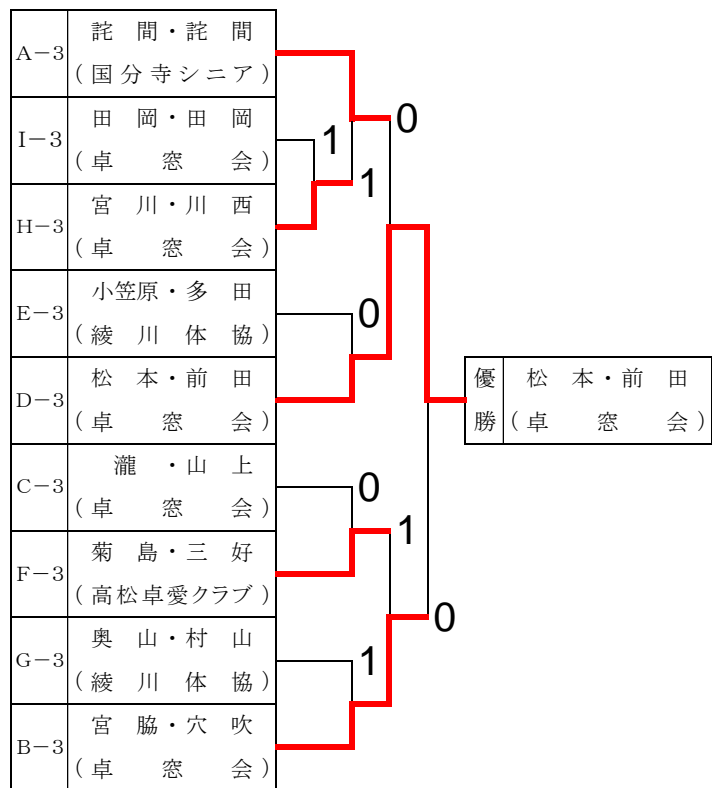

第5回 高松市卓球協会長杯ラージボール卓球大会

☆団体 Y (合計年齢270~289才の部)

日 時：令和5年10月9日(月)

会 場：高松市西部運動センター体育館

主 催：高松市卓球協会

後 援：高松市・高松市スポーツ協会

四国新聞社・日本卓球株式会社

4コート

決勝	高松卓愛クラブ	2 — 0	卓 窓 会	
----	---------	-------	-------	--

(注)1. 団体 Xは全てのチームが、団体 Zは予選リーグの1位と2位が決勝トーナメントに進出する。

2. リーグ戦の試合順序は次の通りとする。

3チーム ①2-3 ②1-3 ③1-2 4チーム ①1-4・2-3 ②1-3・2-4 ③1-2・3-4

3. 対戦表を利用して、各チームで得点まで記録しておくこと。

☆団体 X (合計年齢269才以下の部)

2コート

予 選 A リ ー グ	1	卓 窓 会	2	J F	3	鬼無体協 B	得点	順位
1	卓 窓 会		2 — 1 (5-2)	1 — 2 (2-5)	3 2 (7/7=1.00)			
2	J F	1 — 2 (2-5)		2 — 1 (3-4)	3 3 (5/9=0.56)			
3	鬼無体協 B	2 — 1 (5-2)	1 — 2 (4-3)		3 1 (9/5=1.80)			

決勝トーナメント

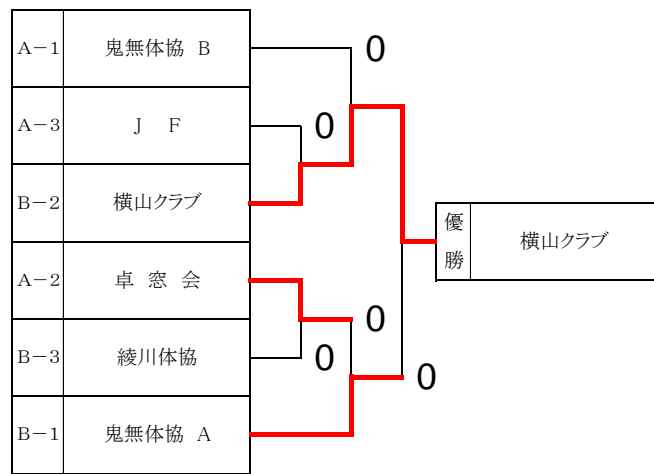

3コート

予 選 B リ ー グ	1	鬼無体協 A	2	横山クラブ	3	綾川体協	得点	順位
1	鬼無体協 A		2 — 1	2 — 0	4 1			
2	横山クラブ	1 — 2		2 — 0	3 2			
3	綾川体協	0 — 2	0 — 2		2 3			

☆団体 Z (合計年齢290才以上の部)

7・8コート

予 選 A リ ー グ	1	高松卓愛クラブA	2	卓窓会 B	3	香川 昂	4	綾川体協 B	得点	順位
1	高松卓愛クラブA		2 — 0	2 — 0	2 — 0	6 1				
2	卓窓会 B	0 — 2		1 — 2	2 — 0	4 3				
3	香川 昂	0 — 2	2 — 1		2 — 0	5 2				
4	綾川体協 B	0 — 2	0 — 2	0 — 2		3 4				

決勝 1・2位トーナメント

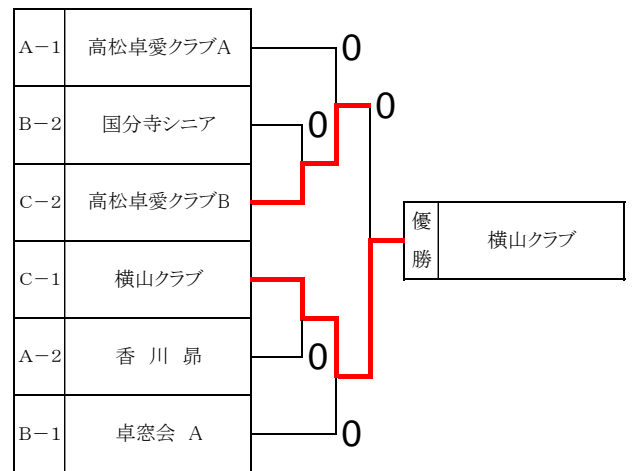

9・10コート

予 選 B リ ー グ	1	卓窓会 A	2	国分寺シニア	3	綾川体協 A	4	高松卓愛クラブC	得点	順位
1	卓窓会 A		2 — 1	2 — 0	2 — 0	6 1				
2	国分寺シニア	1 — 2		2 — 0	2 — 1	5 2				
3	綾川体協 A	0 — 2	0 — 2		1 — 2	3 4				
4	高松卓愛クラブC	0 — 2	1 — 2	2 — 1		4 3				

決勝 3・4位トーナメント

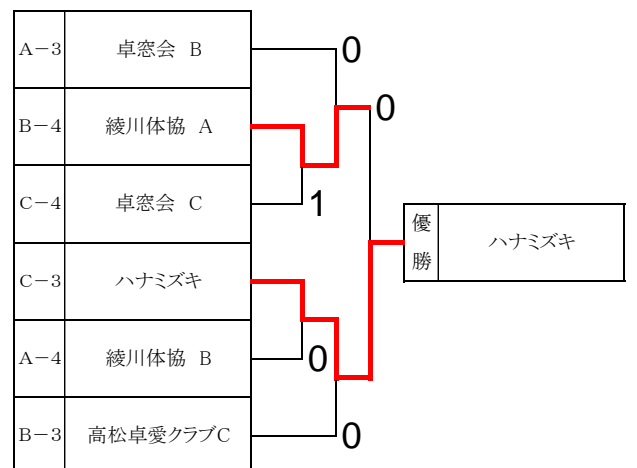

11・12コート

予 選 C リ ー グ	1	ハナミズキ	2	高松卓愛クラブB	3	横山クラブ	4	卓窓会 C	得点	順位
1	ハナミズキ		0 — 2	0 — 2	2 — 0	4 3				
2	高松卓愛クラブB	2 — 0		1 — 2	2 — 0	5 2				
3	横山クラブ	2 — 0	2 — 1		2 — 0	6 1				
4	卓窓会 C	0 — 2	0 — 2	0 — 2		3 4				